

## Projektteam:

- Jakob Mayrhober
- Felix Söllinger

## Aufgabenstellung:

- Vergleich von Sensortypen
- Konstruktion zweier Adapter
- Durchführung der Messungen an der Technikumsanlage
- Auswertung und Vergleich der Ergebnisse

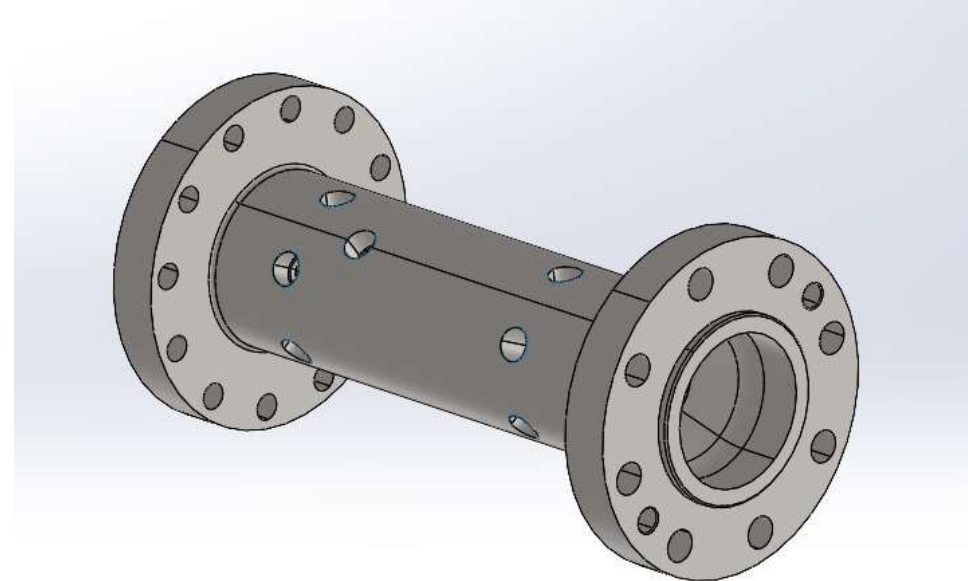

## Endergebnis:

### Beheizbares Presskonzept

- Die Sensoren liefern glaubwürdige Werte
- Geringer Einfluss durch Art des Sensors
- Einfluss durch Anlage und Messmethodik ist höher

## Projektbetreuer:

- DI Markus Mairhofer – NGR
- DI Klemens Gruber – NGR
- DI Klemens Tremel – Andorf Technology School